

DS - 110

Design × Alfredo Häberli



DS - 110

Design × Alfredo Häberli

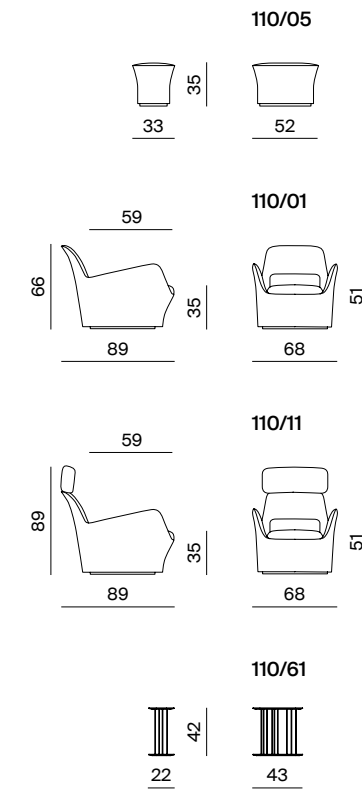

DS - 110

Design × Alfredo Häberli

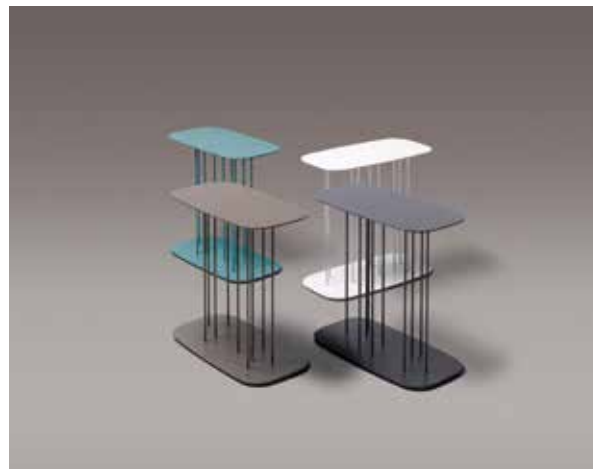

Ein Sessel, der neu ist. Frisch, progressiv. Nicht laut, aber erfreulich anders. Ein Sessel zum Hineinsinken und Abtauchen. Ein Sessel, der dem Lieblingsplatz einen neuen Namen gibt: DS-110. In enger Kooperation mit de Sede hat der Schweizer Designer Alfredo Häberli im DS-110 Formen aus dem Automobilbau neu interpretiert. So erinnern die langgezogenen Armlehnen an die Kotflügel eines Bugatti, und auch die perfekte Ergonomie und die «startbereite» Stellung greifen die Ästhetik eines Sportwagens auf. Nach dem ähnlich inspirierten DS-57, heute ein Klassiker, stellt de Sede mit dem DS-110 den Klassiker von morgen vor. Seine klaren Linien und Flächen sind wie gemacht für das hochwertige Leder von de Sede. Sitzen, drehen, Beine hoch und relaxen: So muss ein Sessel sein. Der reduzierte Beistelltisch – die Mittelkonsole – bietet Platz für eine Zeitung, ein Glas. Im DS-110 finden Design, Handwerkskunst und Funktionalität zu vollendeter Harmonie.

Un fauteuil d'un nouveau genre, aux lignes épurées. Résolument différent sans toutefois être tape-à-l'œil. Un fauteuil dans lequel plonger afin de s'évader du quotidien. Le DS-110 redéfinit la notion de lieu favori. En étroite collaboration avec de Sede, le designer suisse Alfredo Häberli a réinterprété, dans le DS-110, les formes de la construction automobile. Les accoudoirs allongés rappellent ainsi les ailes d'une Bugatti alors que l'ergonomie parfaite et la position «prêt au départ» reprennent l'esthétique d'une voiture de sport. Après le DS-57, aujourd'hui un classique qui affiche les mêmes inspirations, de Sede présente avec le DS-110 le classique de demain. Ses courbes et ses surfaces claires se combinent parfaitement avec le cuir haut de gamme de de Sede. Etre assis, se tourner, lever les jambes et se détendre: tels sont les mots d'ordre d'un fauteuil. La table d'appoint minimaliste – la console centrale – permet de poser un journal ou un verre. Le DS-110 allie design, artisanat et fonctionnalité, le tout dans une parfaite harmonie.

An easy chair that is totally new. Fresh and progressive. Not loud, but gratifyingly different. A chair for sinking back and plunging into blissful comfort. A chair that gives your favourite seat a new name: DS-110. In close cooperation with de Sede, Swiss designer Alfredo Häberli has used the DS-110 to reinterpret the shapes of automotive construction, with extended armrests echoing the sweeping wings of a Bugatti, and with the perfect ergonomics and starting-grid pose that reflect the beauty of a classic sports car. After the similarly inspired DS-57 - today a classic - de Sede now presents a classic of tomorrow in the DS-110. Its clean lines and surfaces were predestined for de Sede's premium leather. Sit down, swivel round, lift up your legs and relax: the DS-110 is everything an easy chair should be. The reduced shape of the occasional table – the central console – provides space for a newspaper or a glass. The DS-110 represents a consummate blend of design, craftsmanship and functionality.

Een fauteuil die nieuw is. Fris, progressief. Niet luidruchtig, maar aangenaam anders. Een fauteuil om in weg te zinken en onderuit te zakken. Een fauteuil die het lievelingsplekje een nieuwe naam geeft: DS-110. In nauwe samenwerking met de Sede heeft de Zwitserse designer Alfredo Häberli in de DS-110 vormen uit de autobouwwereld opnieuw geïnterpreteerd. Zo doen de langgerekte armleuningen aan de spatborden van een Bugatti denken, en in de perfecte ergonomie en «startklare» positie is de esthetische vorm van een sportwagen te herkennen. Na de DS-57, die dezelfde uitgangspunten heeft en inmiddels een klassieker is, presenteert de Sede met de DS-110 de klassieker van morgen. Zijn heldere lijnen en vlakken passen perfect bij het hoogwaardige leer van de Sede. Zitten, draaien, benen omhoog en relaxen: zo moet een fauteuil zijn. De gereduceerde bijzettafel – de middenconsole – biedt ruimte voor een krant, een glas. In de DS-110 vormen design, ambachtskunst en functionaliteit een perfecte harmonie.